



**ВЕНТИЛЯЦИОННЫЕ АЛЮМИНИЕВЫЕ РЕШЕТКИ**

## **ПАСПОРТ**

**Вентиляционные алюминиевые решетки  
серии СЕЗОН ВР-ПН**

ТУ 4863-001-57953429-06



Москва 2013

Решетки **СЕЗОН ВР-ПН** (потолочные).

### КОНСТРУКЦИЯ

Решетки изготовлены из алюминиевого профиля в виде жестко закрепленных между собой рамок под углом 30° к лицевой поверхности изделия для создания «настилающего» потока воздуха. Конструкция решеток позволяет раз-  
давать воздух в одно, два, три, четыре направления (ВР-ПН1, ВР-ПН2, ВР-ПН3, ВР-ПН4 соответственно).

Решетки устанавливаются на направляющие потолка и к ним не закрепляются.

В качестве защитно-декоративного покрытия применяется порошковая полиэфирная краска. Стандартный цвет покрытия – белый RAL 9016 (возможно окрашивание в любой другой цвет по каталогу цветов RAL).

Данный тип решеток может оснащаться адаптером для присоединения к воздуховоду. Адаптеры могут быть как с боковым, так и с осевым присоединением к воздуховоду круглого или прямоугольного сечения.

**Ассортимент** решеток данной серии включает в себя изделия стандартных размеров.

**Условное обозначение вентиляционной решетки при заказе (все размеры в мм):**

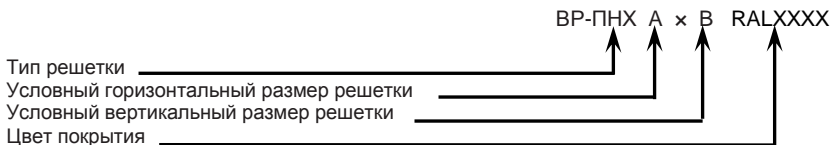

### Условия эксплуатации:

Диапазон рабочих температур от -40°С до +70°С, влажность воздуха – не более 90%, проходящий воздух не должен содержать абразивных, волокнистых, клейких, горючих и агрессивных примесей.

**Гарантийный срок** – 12 месяцев с момента установки при соблюдении условий эксплуатации.

Срок службы – не менее 10-ти лет при соблюдении условий эксплуатации.

Изготовитель гарантирует соответствие вентиляционных решеток требованиям ТУ при соблюдении условий транспортирования, хранения и указаний по эксплуатации.

### Технические требования

Решетки изготавливаются из алюминиевого профиля АД31 по ГОСТ 22233-2001.

Предельные отклонения размеров решетки не должны превышать: по длине и ширине  $\pm 1,5$  мм

Стороны решетки должны быть взаимно перпендикулярны. Отклонение от перпендикулярности сторон не должно превышать 0,5 мм на 100 мм длины.

Все геометрические размеры и предельные отклонения размеров элементов решетки должны соответствовать требованиям, указанным в ТУ.

### Указания по эксплуатации

Монтаж изделий на месте их установки должен производиться в соответствии с приведенными эскизами.

Регулировка направления потока для решеток с подвижными жалюзи производится вручную, отдельно для каждой жалюзи. В комплект поставки предприятия-изготовителя регулировочная пластина не входит.

Загрязнения с поверхности решетки следует удалять мягкой тканью, смоченной теплой водой или мыльным раствором.

### Решетки не подлежат обязательной сертификации

#### Упаковка

Решетки упакованы в полиэтиленовую плёнку и картон.

На полиэтиленовой пленке наклеена наклейка со штрих-кодом, на самой решетке – наклейка со штампом ОТК.

Предприятие-изготовитель сопровождает каждую отгружаемую партию решеток документом установленной формы.

Решетки транспортируют любым видом транспорта при условии защиты их от воздействия атмосферных осадков и сохранения целостности упаковки.

Решетки следует хранить в упакованном виде в закрытом сухом помещении при температуре не ниже 0°С и относительной влажности не более 70 %.

**При рекламации наличие наклейки со штампом ОТК на решетке обязательно**

### Решетки не подлежат обязательной сертификации

Таблица 1. Стандартные типоразмеры решеток СЕЗОН ВР-ПН1, ПН2, ПН2у, ПН3, ПН4

Типоразмер	Размер А*хВ*, мм	Размер А1хВ1, мм
300х300	298х298	270х270
375х375	373х373	345х345
400х400	398х398	370х370
450х300	448х298	420х270
450х450	448х448	420х420
500х500	498х498	570х570
525х525	523х523	495х495
600х300	598х298	570х270
600х450	598х448	570х420
600х600	598х598	570х570

Таблица 2. Площадь свободного сечения (Ф.с.) и теоретическая масса (m) решеток СЕЗОН ВР-ПН1, ПН2, ПН2у, ПН3, ПН4

Типоразмер	Параметр	ТИП РЕШЕТКИ					
		ВР-ПН1	ВР-ПН2	ВР-ПН2у	ВР-ПН3	ВР-ПН4	
Габаритный размер, (мм)	300Х300	Ф.с, м2	0,016	0,0107	0,0123	0,0101	0,0093
		m, кг	0,91	0,87	0,91	0,89	0,95
	375Х375	Ф.с, м3	0,033	0,0285	0,0293	0,0264	0,026
		m, кг	1,01	1,11	1,11	1,15	1,19
	400Х400	Ф.с, м4	0,0393	0,0348	0,0356	0,0327	0,0323
		m, кг	1,16	1,19	1,23	1,24	1,28
	450Х300	Ф.с, м5	0,025	0,0221	0,0226	0,0208	0,0205
		m, кг	1,06	1,08	1,07	1,06	1,11
	450Х450	Ф.с, м6	0,05	0,0464	0,0463	0,0428	0,0428
		m, кг	1,52	1,55	1,6	1,62	1,68
	500Х500	Ф.с, м7	0,0652	0,0607	0,0615	0,0586	0,0582
		m, кг	1,68	1,72	1,77	1,79	1,83
	525Х525	Ф.с, м8	0,0732	0,069	0,0688	0,065	0,0646
		m, кг	1,77	1,81	1,86	1,89	1,93
	600Х300	Ф.с, м9	0,0338	0,0309	0,0314	0,0296	0,0293
		m, кг	1,37	1,42	1,42	1,4	1,45
	600Х450	Ф.с, м10	0,0697	0,0668	0,0673	0,0655	0,0652
		m, кг	1,7	1,75	1,84	1,87	1,92
	600Х600	Ф.с, м11	0,0965	0,0916	0,0914	0,0873	0,0865
		m, кг	2,61	2,65	2,65	2,74	2,83

Схемы раздачи воздуха Решеток серии ВР-ПН

Решетка СЕЗОН ВР-ПН1

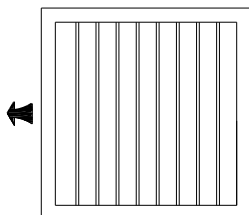

Решетка СЕЗОН ВР-ПН2

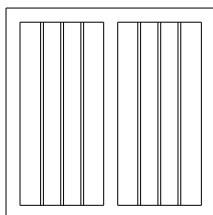

Решетка СЕЗОН ВР-ПН2у

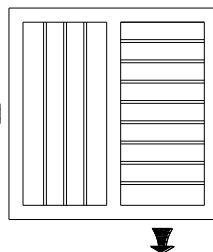

## ВЕНТИЛЯЦИОННЫЕ АЛЮМИНИЕВЫЕ РЕШЕТКИ

Решетка SEZON ВР-ПН3

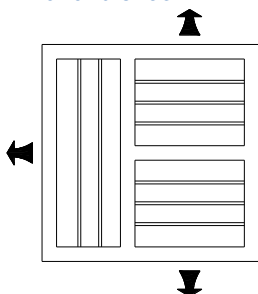

Решетка SEZON ВР-ПН4

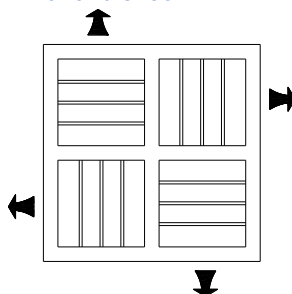

Расположение решеток серии ВР-ПН на направляющих подвесного потолка типа «Армстронг»

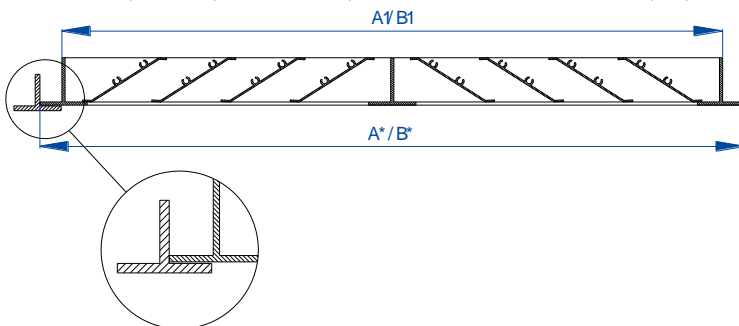

Уважаемый покупатель! ООО «Завод «СЕЗОН» благодарит Вас за покупку.  
 Свои предложения и пожелания Вы можете направить по адресу:  
 Россия, 115404, Москва, ул.1-ая Стекольная, 7, стр. 3  
 или по e-mail: [sezon@zavodsezon.ru](mailto:sezon@zavodsezon.ru)  
 Контактный тел.: (495) 984-29-71 (многоканальный).  
[www.zavodsezon.ru](http://www.zavodsezon.ru)

